

Plan d'agencement des manœuvres de la catégorie A1 et A2 pour 2018

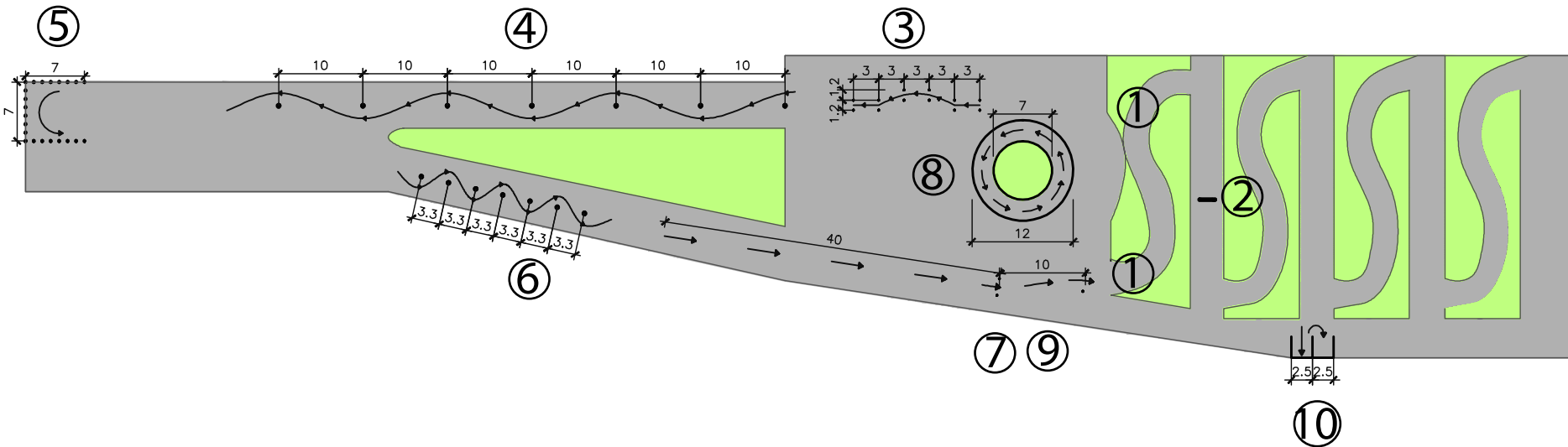

1. Débéquiller, démarrer en virant à angle droit vers la droite et vers la gauche
2. Passage sur une planche ou sur un autre obstacle
3. Passage à travers un couloir déplacé
4. Slalom à une vitesse d'au moins 30 km/h
5. Demi-tour en U sur un espace limité
6. Slalom à allure lente

7. Manœuvre d'esquive (Ausweichmanöver) à partir d'une vitesse d'au moins 50 km/h
8. Conduite dans un cercle dans le sens contraire des aiguilles d'une montre
9. Freinage d'urgence à partir d'une vitesse d'au moins 50 km/h
10. Freinage dans l'emplacement « moto » et pousser et reculer la moto en « U » et béquiller celle-ci dans l'emplacement adjacent